

Rockfon® System Olympia^{Plus} A Impact 1A™

Opis systemu

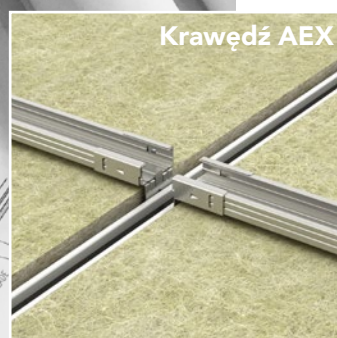

System konstrukcji do zastosowań specjalnych Odporny na uderzenia

- Idealne połączenie dobrej akustyki i wysokiej odporności na uderzenia z przeznaczeniem do hal sportowych
- Najwyższa odporność na uderzenia – klasa 1A (EN13964, załącznik D)
- Estetyczna biała powierzchnia
- Wszystkie płyty są całkowicie demontowalne, co zapewnia dostęp do ukrytych nad nimi instalacji

Opis systemu

Rockfon System Olympia^{Plus} A Impact 1A o wysokiej odporności na uderzenia składa się z konstrukcji nośnej Chicago Metallic z profili Bandraster 3050 o szerokości 50 mm ze specjalnie zaprojektowaną ramą antyuderzeniową w kształcie litery H oraz odpornych na uderzenia płyt Rockfon Boxer lub Rockfon Samson o grubości 40 mm. W przypadku uderzenia w sufit profile antyuderzeniowe utrzymują płyty na miejscu. Profile konstrukcji nośnej wykonano z galwanizowanej stali Z100 malowanej standardowo na kolor biały. System jest podwieszany do stropu za pomocą zawiesi typu noniuszowego.

Łączniki profili Bandraster należy umieścić w profilach poprzecznych, a następnie zamocować do profili głównych za pomocą wkrętów samogwintujących. Mocowanie profili głównych i poprzecznych do ściany odbywa się za pomocą łączników przyściennych Bandraster. Ramę antyuderzeniową należy założyć dopiero po zamontowaniu płyt Rockfon Boxer lub Rockfon Samson.

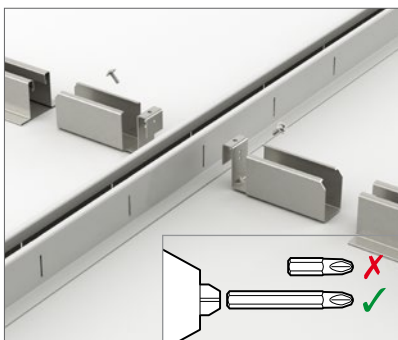
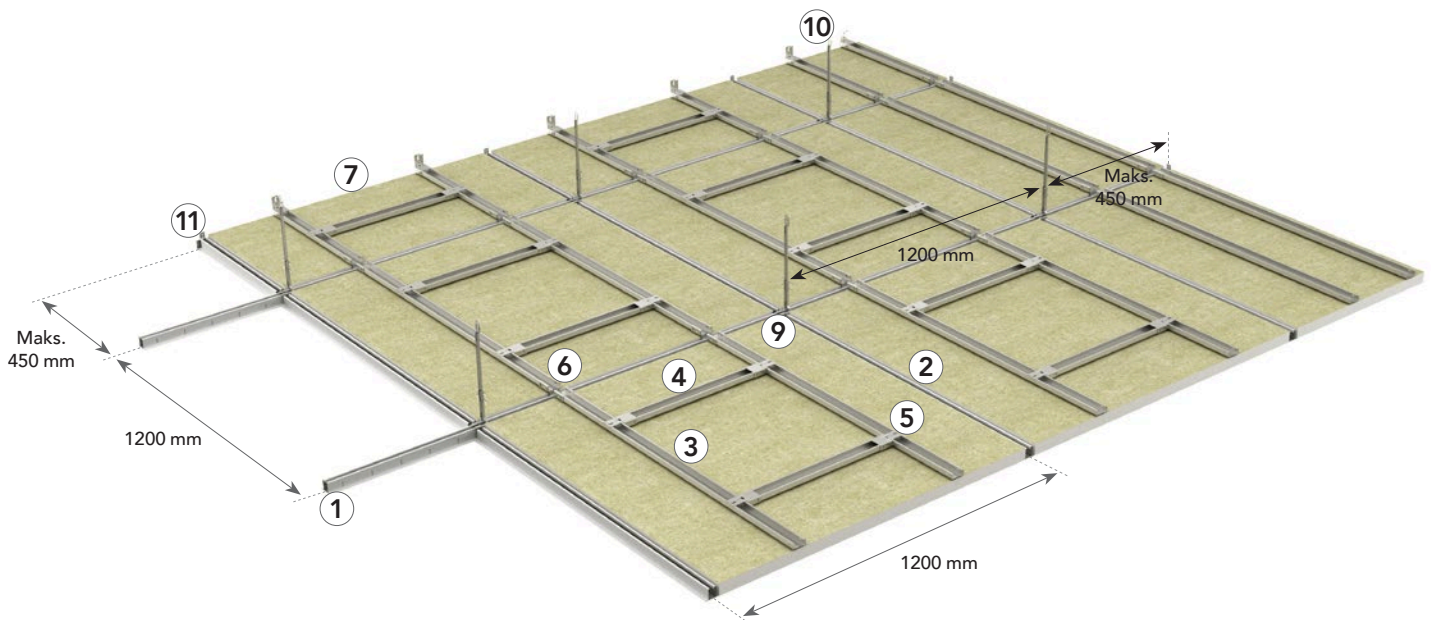

Łączenie profili głównych z profilami poprzecznymi.

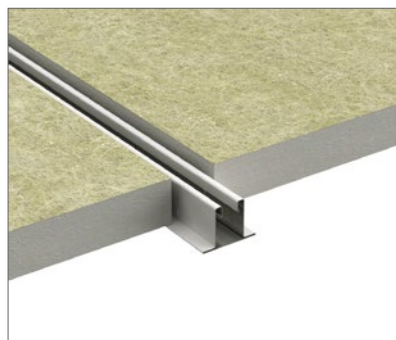

Montaż płyt sufitowych Rockfon Boxer/Rockfon Samson.

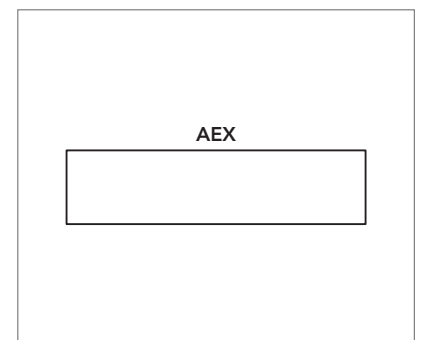

Krawędź AEX umożliwia szybki montaż i demontaż.

Elementy systemu i ich zużycie

Płyta	Chicago Metallic 50 mm Bandraster 3050		Profil antyuderzeniowy				Profil obwodowy przyścienny	Akcesoria				
	1	2	3	4	5	6	7	8	9	10	11	
-	Profil Bandraster główny 50mm 3050mm	Profil Bandraster poprzeczny 50mm 1150mm	Profil antyuderz. poprz. 1168,6mm	Profil antyuderz. główny 555mm	Łącznik: profil antyuderz. poprz. - profil antyuderz. gł.	Łącznik: profil antyuderz. gł. - profil Bandraster gł.	Profil kątowy prosty	Łącznik: profil Bandraster gł. - profil Bandraster gł.	Łącznik: profil Bandraster poprz. - profil Bandraster główny	Wieszak noniuszowy	Łącznik: profil Bandraster wzdł. lub poprz. - ściana	
Wymiary modularne (mm)	Zużycie/m ²											
1200 x 1200	0,70 szt./m ²	0,83 m.b./m ²	0,83 m.b./m ²	1,62 m.b./m ²	0,77 m.b./m ²	2,77 szt./m ²	2,77 szt./m ²	1)	0,23 szt./m ²	1,39 szt./m ²	0,7 szt./m ²	1)

1) Zużycie zależy od wielkości pomieszczenia.

Płyta – krawędź AEX



Chicago Metallic 50 mm bandraster 3050

1. Profil Bandraster główny 50 mm 3050 mm 2. Profil Bandraster poprzeczny 50mm 1150mm



Profil antyuderzeniowy

- 3/4. Profil antyuderz. główny



Profil antyuderzeniowy

5. Łącznik: profil antyuderz. poprz. - profil antyuderz. gł.



6. Łącznik: profil antyuderz. gł. - profil Bandraster gł.



Profil obwodowy przyścienny

7. Profil kątowy prosty



Akcesoria

8. Łącznik: profil Bandraster gł. - profil Bandraster gł.



9. Łącznik: profil Bandraster poprz. - profil Bandraster główny



10. Wieszak noniuszowy



11. Łącznik: profil Bandraster wzdł. lub poprz. - ściana



Właściwości



Odporny na uderzenia

Odporność klasy 1A przetestowana według EN13964 załącznik D.

Zaklasyfikowanie do klasy 1A odporności na uderzenia potwierdza

wytrzymałość systemu w warunkach pojedynczych lub regularnych uderzeń.



Nośność konstrukcji

		Maks. obciążenie (kg/m ²)	
Rozstaw wieszaków (mm)	Wymiary modularne płyt (mm)	Maks. ugięcie 2,5 mm	Maks. ugięcie 40 mm
1200	1200 x 1200	20,2	33

Dopuszczalne obciążenie konstrukcji ustalono na podstawie maksymalnego akceptowanego ugięcia pojedynczych profili, odpowiadającego 1/500 odległości ich podwieszenia/podparcia lub maksymalnego akceptowanego łącznego ugięcia tych profili nieprzekraczającego 2,5 lub 4 mm. Maksymalna nośność konstrukcji została podana dla równomiernie rozłożonego obciążenia, w tym płytą.



Odporność na korozję

Klasa B (EN13964)



Demontowalność

Płyty zamontowane w systemie Rockfon System Olympia^{Plus} A Impact 1A są w pełni demontowalne.



Odporność ogniowa

Wybrane sufity Rockfon zostały przetestowane i sklasyfikowane pod kątem zgodności z europejską normą EN 13501-2 i/lub normami krajowymi. W celu uzyskania dodatkowych informacji prosimy o kontakt z przedstawicielem Rockfon.

Rekomendowane płyty

Rockfon System Olympia^{Plus} A Impact 1A może być montowany z następującymi płytami Rockfon:

		Wymiary płyty (mm)	
Płyta	Grubość płyty (mm)	1166 x 1166	1200 x 1200
Rockfon Boxer	40	•	•
Rockfon Samson	40	•	•

Montaż konstrukcji

Możliwe układy konstrukcji wraz z rozmieszczeniem wieszaków

Wymiar modularny sufitu wynosi 1200 x 1200 mm. Jeżeli nie ma innych wymagań, konstrukcję należy podwiesić symetrycznie w obrębie pomieszczenia.

W przypadku zamontowania płyt o wymiarze (a) wzdłuż pomieszczenia na jednym jego końcu, należy również zamontować płyty o tym samym wymiarze na drugim końcu pomieszczenia. Nie zaleca się montowania płyt przyciętych na wymiar mniejszy niż połowa standardowej długości lub szerokości płyty.

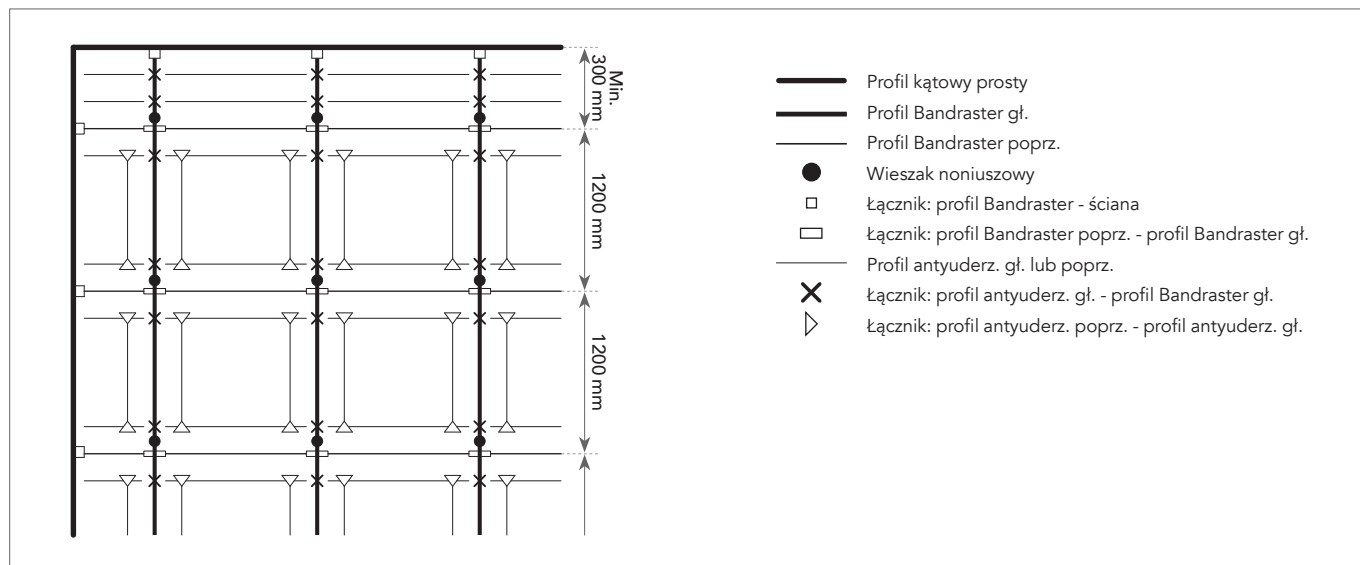

Wymogi dotyczące montażu

Podczas montażu konstrukcji oraz po jego zakończeniu należy sprawdzić, czy profile Bandraster są ułożone na tym samym poziomie. Rockfon zaleca, aby odchyłka od przyjętego poziomu nie przekraczała +/- 1 mm. Podana wartość dotyczy obu kierunków.

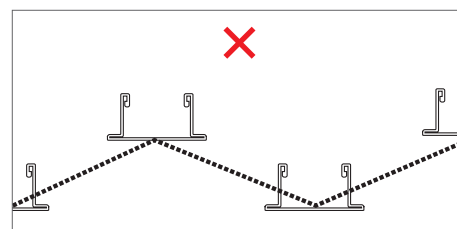
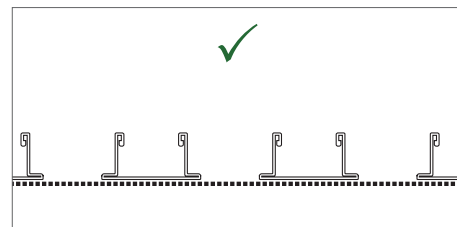

Równie istotne jest sprawdzanie, czy profile główne tworzą z profilami poprzecznymi kąt prosty (tj. 90°). Można to łatwo sprawdzić, porównując długość obu przekątnych. Długości przekątnych oraz dopuszczalne ich odchyłki podane są w tabeli poniżej.

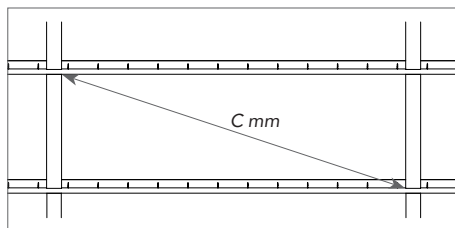

Wymiary modularne	Przekątna (C)	Odchyłka
	mm	
1200 x 1200	1626,34	+/- 1,0

Rama antyuderzeniowa

Płyty Rockfon (o grubości 40 mm) są utrzymywane na miejscu dzięki antyuderzeniowej ramie w kształcie litery H wykonanej z czterech (2 x 2) profili C. Dwa długie profile C są połączone z profilami głównymi, natomiast dwa krótkie profile C są ułożone pomiędzy dwoma długimi profilami C. Krótkie i długie profile C są łączone ze sobą za pomocą łączników do profili antyuderzeniowych. Łączniki kątowe są dopasowane do końcówek długich profili C i montowane w

otworach profili głównych. Antyuderzeniowa rama w kształcie litery H powinna być montowana symetrycznie w module o wymiarach 1200 x 1200 mm.

Uwaga: należy zwracać szczególną uwagę na położenie otworów w profilach głównych, aby możliwe było zatrzasknięcie łączników kątowych w odpowiedniej pozycji w profilach antyuderzeniowych. Otwory w profilach głównych muszą być położone w jednej linii.

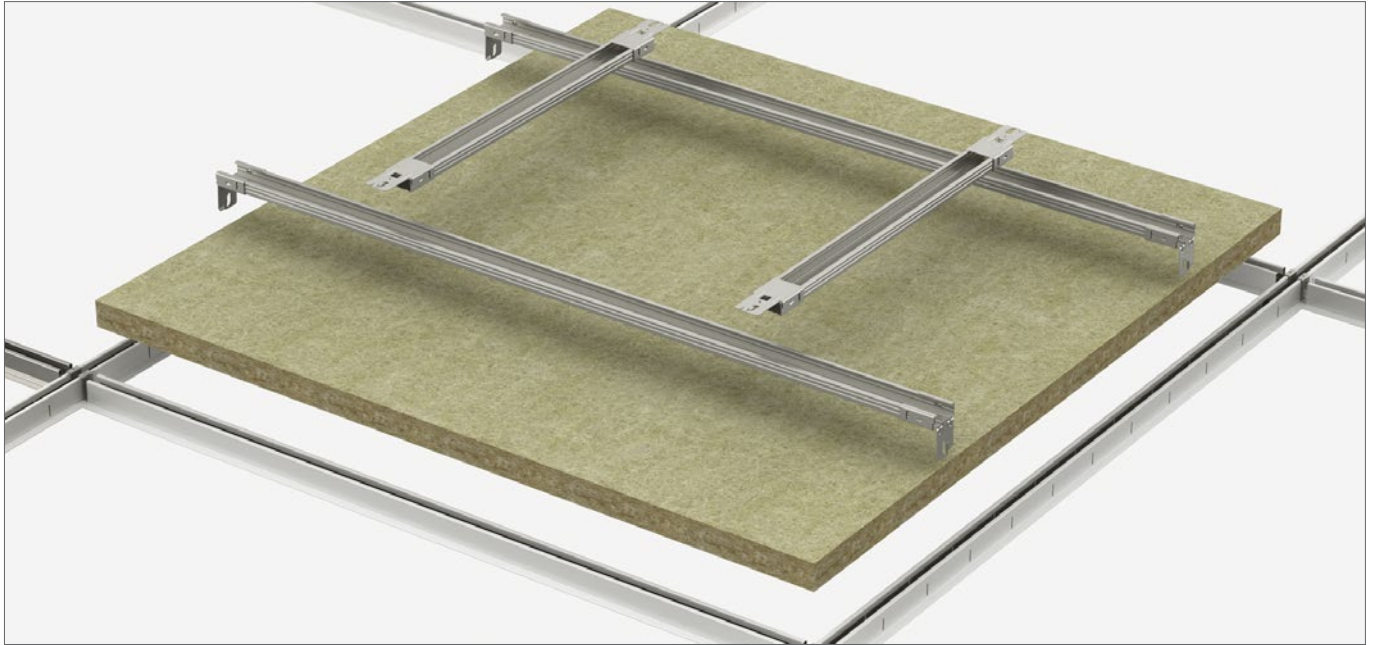

Wykończenia przyścienna



Profil konstrukcji nośnej zamocowany do ściany.

Łącznik przyścienny Bandraster należy przymocować do profilu głównego lub poprzecznego za pomocą wkrętów samogwintujących. Następnie przymocować łącznik do ściany za pomocą odpowiednich elementów mocujących.



Profil antyuderzeniowy zamocowany do ściany

Łącznik kątowy należy przymocować do profilu antyuderzeniowego za pomocą wkrętów samogwintujących. Następnie przymocować łącznik do ściany za pomocą odpowiednich elementów mocujących.

Montaż

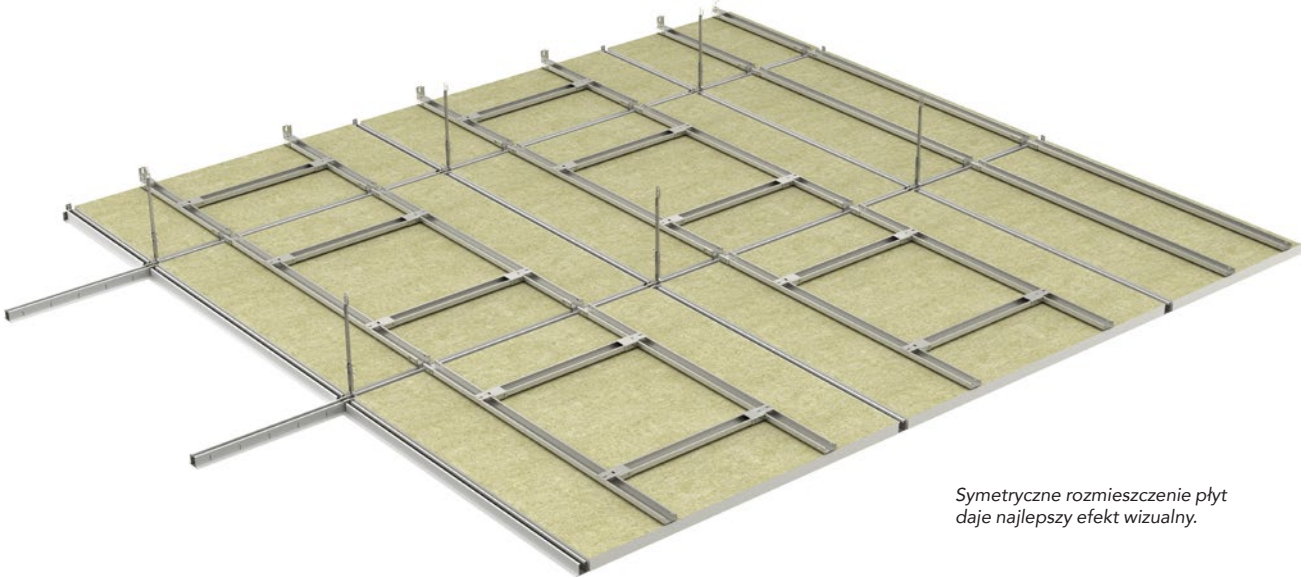

Symetryczne rozmieszczenie płyt daje najlepszy efekt wizualny.

Połączenie sufitu ze ścianą

Profile konstrukcji nośnej i profile kątowe należy wypoziomować i wyrównać względem ściany. Odległość pomiędzy dwoma punktami mocowania profili kątowych nie może przekraczać 300 mm. W konstrukcjach ognioochronnych profile kątowe należy mocować bezpośrednio do ściany.

Połączenie sufitu z zaokrąglonymi powierzchniami pionowymi

W przypadku połączenia sufitu z zaokrąglonymi powierzchniami pionowymi najlepszą metodę łączenia stanowi zastosowanie profili przyściennych do formowania.

Demontaż

Demontaż płyt Rockfon

Płyty są łatwe w demontażu, ponieważ można je podnieść na wysokość około 10 mm z uwagi na odstęp pomiędzy płytą sufitową a ramą antyuderzeniową.

W celu wyjęcia płyt należy odłączyć dwa z czterech łączników kątowych przy użyciu dołączonych narzędzi, szczypiec lub haka.



Płyty można z łatwością demontować

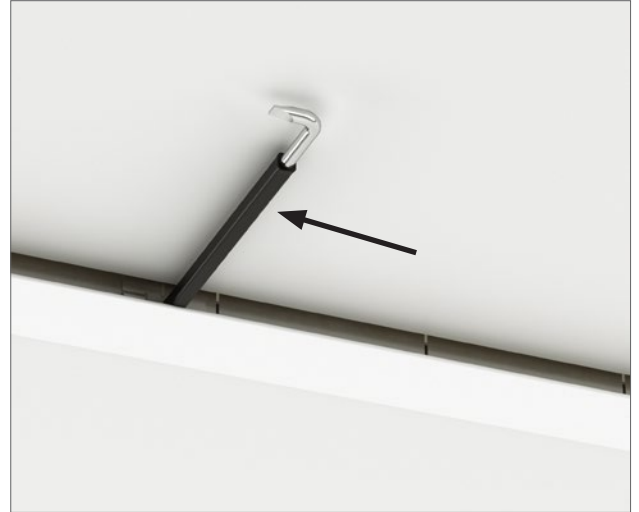

Informacje ogólne

Odporność na korozję

Rockfon System Olympia^{Plus} A Impact 1A spełnia wymagania klasy B według normy EN 13964, załącznik 7. Wszystkie elementy systemu zostały wykonane ze stali Z100 (min. ilość naniesionego cynku – 100 g/m²). Dzięki temu system nadaje się doskonale do stosowania w pomieszczeniach o wilgotności względnej powietrza do 90% i w temperaturze do 30°C.

Minimalna wysokość montażu

Płyty sufitowe instalowane w Rockfon System Olympia^{Plus} A Impact 1A są demontowalne.

Wysokość montażu jest definiowana jako odległość mierzona od spodu płyty do spodu stropu/sufitu, w którym zamocowano zawieszki. D oznacza minimalną wysokość montażu, która gwarantuje łatwy montaż i demontaż płyt.

Sposób montażu	D = minimalna wysokość montażu
Podwieszenie przy użyciu zawiesi typu noniuszowego	200 mm

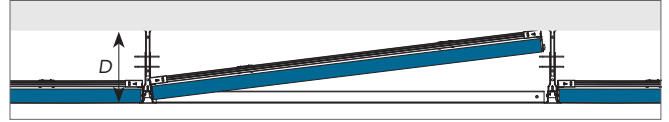

Wykończenia przyściennie

Poniżej zaprezentowano przykład wykończenia przyściennego. Szczegóły na: www.rockfon.pl

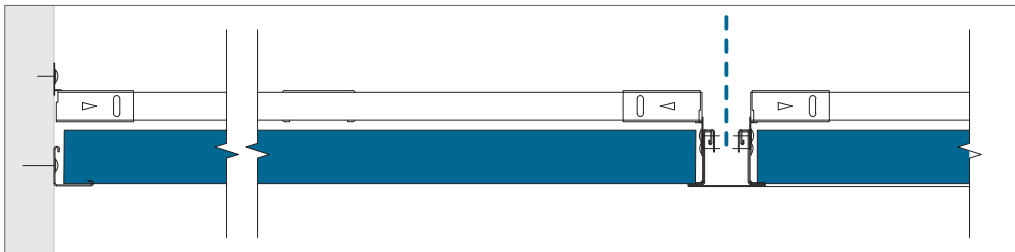

Wykończenie za pomocą profilu kąтового

Integracja sufitu z elementami instalacji

Płyty sufitowe Rockfon są łatwe w docinaniu, co umożliwia prostą integrację sufitu z elementami instalacji. Płyty można docinać zwykłym nożem.

Odporność na uderzenia odpowiednich elementów instalacji oświetleniowych została przetestowana według normy EN13964 dla klasy 1A. Nie gwarantujemy odporności na uderzenia w przypadku zastosowania innych rodzajów elementów instalacji oświetleniowych. Zwróć się do przedstawiciela Rockfon, aby uzyskać więcej informacji na temat odpowiednich opraw oświetleniowych, akcesoriów oraz ew. rysunków CAD dotyczących integracji różnych elementów instalacji z sufitem Rockfon System Olympia^{plus} A Impact 1A. Jeżeli dostępne są rozwiązania specjalne, zostały one przedstawione na stronie 11 "Narzędzia"

Planowanie montażu

Przed przystąpieniem do prac montażowych warto dokładnie zaplanować i zorganizować cały proces. Pozwoli to zminimalizować zakres uszkodzeń płyt i konieczność późniejszych poprawek. Warto też odpowiednio wcześniej szczegółowo omówić prace montażowe również z innymi wykonawcami pracującymi w obrębie sufitu, aby uniknąć uszkodzeń mechanicznych oraz zabrudzeń powierzchni sufitu, a tym samym zmniejszyć koszty projektu.

Rysunek A

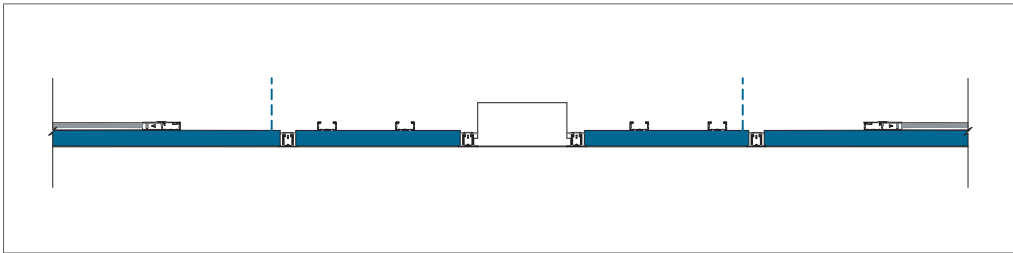

Ogólne zalecenia montażowe

Połączenie pomiędzy sufitem a ścianą lub sufitem a inną powierzchnią pionową

Profil przyścienny należy przymocować do ściany na żądanej wysokości przy użyciu właściwych elementów mocujących (kołki, kotwy) rozmieszczonych w odległości nie większej niż 300 mm jeden od drugiego. Aby nie dopuścić do przesunięć na łączeniach odcinków, należy pierwszy element mocujący zastosować blisko końca odcinka – maks. 100 mm. Profile przyścienne należy tak mocować, aby się nie skręcały (prosta ściana, łączniki w jednej linii, ten sam moment obrotowy wkrętarcki). Nie powinno montować się odcinków krótszych niż 300 mm.

Przyściennie wykończenia drewniane

Listew drewnianych, ani innych drewnianych elementów wykończeniowych nie można stosować w przypadku sufitów, gdzie wymagana jest odporność ogniowa.

Połączenie pomiędzy sufitem a łukowo wygiętą ścianą lub inną powierzchnią pionową

Należy zastosować profil przyścienny wygięty fabrycznie według żądanego promienia lub profilu pozwalającego na ręczne doginanie na budowie do żądanego promienia (specjalne nacięcia). W celu uzyskania dodatkowych informacji prosimy o kontakt z przedstawicielem Rockfon.

Narożniki

Profile przyścienne powinny być w narożnikach pomieszczeń dokładnie przycięte, zwykle pod kątem 45 lub 90 st., tak aby końcami przylegały do siebie. Dopuszcza się też połączenia na nakładkę. Rockfon zaleca stosowanie specjalnych osłon do narożników zewnętrznych lub wewnętrznych.

Konstrukcja nośna

Konstrukcję nośną montuje się zazwyczaj w pomieszczeniu symetrycznie, tak aby uzyskać taką samą szerokość docinanych płyt przy przeciwległych ścianach. Zaleca się takie położenie siatki sufitu, aby długość/szerokość docinanych płyt nie była mniejsza niż połowa długości/szerokości płyt pełnych, a co najmniej nie mniejsza niż 200 mm. Profile podwiesza się standardowo na wieszakach, co 1200 mm.

Dopuszcza się także inny rozstaw, mniejszy (większe obciążenia) lub większy (mniejsze obciążenia). Profile Bandraster należy rozmieścić co 1200 mm. Przy montażu konstrukcji szczególną uwagę należy zwrócić na wypoziomowanie profili Bandraster i zachowanie kąta prostego pomiędzy krzyżującymi się profilami. Długość przekątnych w każdym module powinna być taka sama (dopuszczalne odchyłki na stronie 5). Łączenia pomiędzy odcinkami profili głównych powinny być przesunięte względem siebie. Ostatni profil Bandraster przy profilu przyściennym nie może być mniejszy niż 450 mm. W przypadku konieczności przeniesienia przez konstrukcję sufitu ciężkich elementów zintegrowanych z sufitem instalacji konieczne może okazać się zastosowanie dodatkowych wieszaków. W razie zastosowania uchwytu montażowego przyściennego należy stosować sworznie zabezpieczające profil główny.

Montaż płyt

Podczas układania płyt Rockfon, aby uniknąć ich zabrudzenia, zaleca się stosowanie czystych rękawic powleczonych nitylem lub poliuretanem. Docinanie płyt jest łatwe i wykonuje się je za pomocą ostrego noża. W celu zoptymalizowania środowiska pracy zalecamy, aby wykonawcy zawsze przestrzegali powszechnych praktyk pracy oraz wskazanych na opakowaniu instrukcji montażu.

Uwaga: Niektóre płyty o matowej, płaskiej powierzchni należy układać w określonym kierunku. By zapewnić jednolity wygląd gotowego sufitu, istotne jest ułożenie wszystkich płyt w tym samym kierunku. Kierunek układania wskazuje strzałka umieszczona z tyłu danej płyty.

Narzędzia

Rockfon opracował szereg specjalnych narzędzi ułatwiających projektowanie i wykonanie sufitów. Szczegóły na: www.rockfon.pl



Więcej informacji w Bibliotece CAD na stronie internetowej: www.rockfon.pl



Tworzenie specyfikacji rozwiązań z udziałem naszych produktów na stronie internetowej: www.rockfon.pl



Obiekty referencyjne, w których zastosowano rozwiązania Rockfon na stronie internetowej: www.rockfon.pl

Rockfon® jest zarejestrowanym znakiem
towarowym należącym do Grupy ROCKWOOL.

 twitter.com/RockfonOfficial

 linkedin.com/company/Rockfon-as/

 instagram.com/Rockfon_official/

 youtube: bit.ly/2tJgcdS

09.2018 | Wszystkie podane kody kolorów oparte są na systemie NCS – Naturalnym Systemie Barw®, który jest własnością i może być wykorzystywany na licencji NCS Colour AB, Stockholm 2012 lub na systemie RAL. Rockfon zastrzega sobie prawo do zmian technicznych i produkcyjnych bez wcześniejszego powiadomienia. Rockfon nie odpowiada za błędy w druku.

Rockfon

ROCKWOOL Polska Sp z o.o.
ul. Postępu 6
02-676 Warszawa
Polska

tel.: +48 22 843 38 10
+48 22 372 01 50

Dział Obsługi Klienta
tel.: +48 22 372 01 60
+48 22 372 01 66



www.rockfon.pl