

Rockfon® System T24 A Impact 2A/3A™

Description du système



Système de plafond pour des applications spéciales Résistance aux impacts

- Combinaison idéale d'une bonne acoustique et d'une résistance aux chocs pour les salles de sport si nécessaire
- Classe de résistance aux chocs 2A et 3A (EN13964-Annex D)
- Surface blanche esthétiquement attrayante
- Monté dans une ossature T24 -Click standard de hauteur totale pour une installation facile

Description

Ce système résistant aux chocs est constitué de l'ossature **Chicago Metallic T24 Click 2890** avec des clips de maintien spécialement conçus pour maintenir les dalles Rockfon résistantes aux chocs de 40 mm (2A), 25 mm (3A) ou 20 mm (3A) en place en cas d'impact de ballons. Le système est conçu pour être suspendu au soffite avec des suspentes rapide.

Pour des raisons de sécurité, les crochets de la suspente doivent être fermés avec une pince.

Dans **Rockfon System T24 A Impact 2A/3A**, l'ossature Chicago Metallic T24 Click 2890 est munie d'un système de clips pour un montage et un démontage simples et rapides. Les profilés en T ont une largeur de 24 mm et tous les composants sont conçus en acier galvanisé de surface blanche, lisse.

Le système comprend des profils porteurs, des entretoises, des suspentes, des clips anti-soulèvement et d'autres composants nécessaires.

Les profils porteurs et entretoises présentent une hauteur uniforme de 38 mm, pour une stabilité garantie.

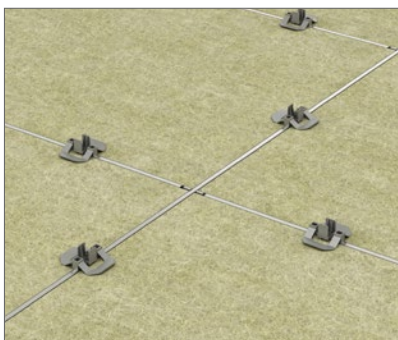
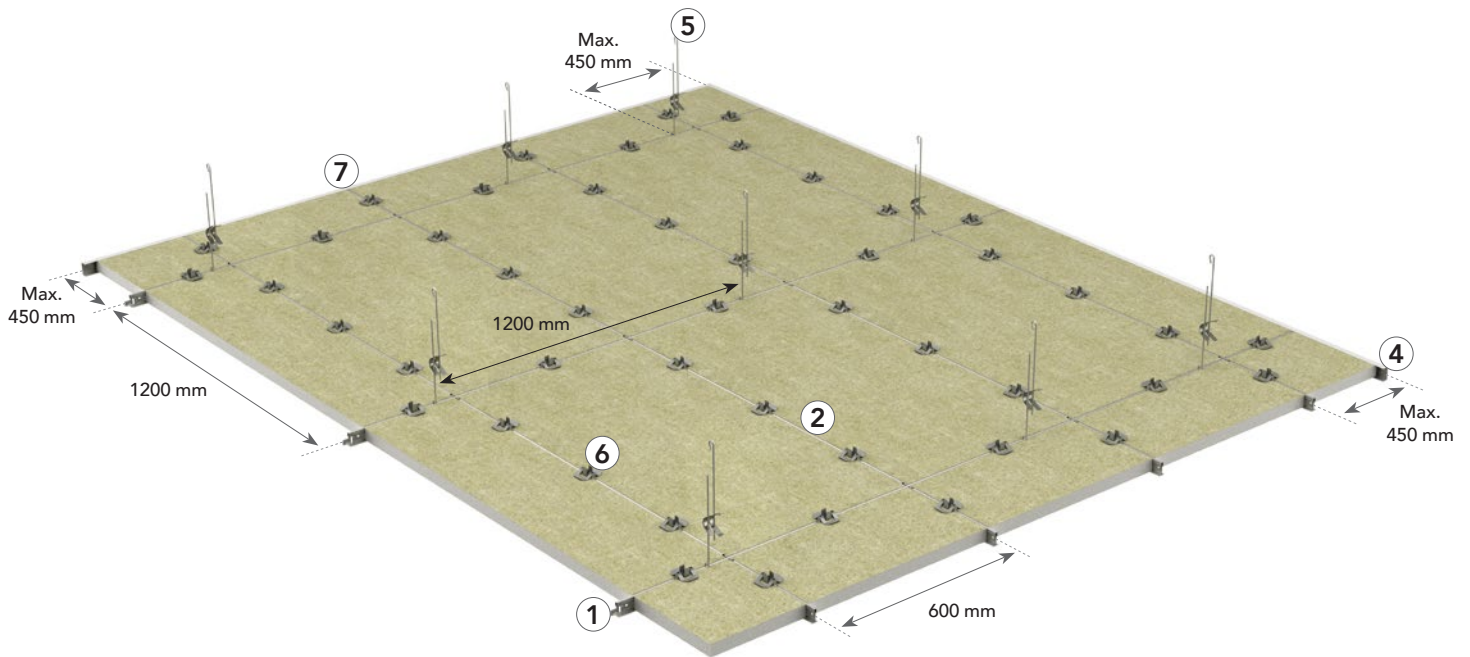

Des clips de maintien spéciaux assurent une résistance aux chocs de 2A ou 3A.



Des clips muraux apportent une résistance aux chocs au niveau des cornières de rive (pour des dalles de 20 et 25 mm d'épaisseur).

A	20 mm Classe de résistance aux chocs 3A
A	25 mm Classe de résistance aux chocs 3A
A	40 mm Classe de résistance aux chocs 2A

Le bord droit A permet un montage rapide.

Guide de consommation et composants du système

Dalle	Chicago Metallic T24 Click 2890			Cornières de rive	Accessoires			
	1	2	3		4	5	6	7
-	Profil porteur T24 Click 3600	Entretoise T24 Click 1200	Entretoise T24 Click 600	Cornière de rive	Suspente 3)	Clip de maintien	Clip mural	
Dimension modulaire (mm)	Consommation/m ²							
600 x 600	2,78 st/m ²	0,83 mct/m ²	1,67 mct/m ²	0,83 lm/m ²	1)	0,70 st/m ²	5,56 st/m ²	2)
1200 x 600	1,39 st/m ²	0,83 mct/m ²	1,67 mct/m ²	-	1)	0,70 st/m ²	5,56 st/m ²	2)

1) La consommation dépend de la configuration de la pièce.

2) Les clips muraux sont utilisés pour bloquer la dalle dans la cornière de rive (requis seulement pour des dalles de 20 et 25 mm d'épaisseur). Utilisez 2 clips sur la longueur de 1200 mm et 1 clip sur la longueur 600 mm.

3) Suspente rapide ou suspente Nonius.

Dalle à bord A



Chicago Metallic T24 Click 2890

1. Profil porteur T24 Click/Hook 3600



2. Entretoise T24 Click 1200



Cornières de rive

4. Cornière de rive



3. Entretoise T24 Click 600



Accessoires

5. Suspente



6a. Clip de maintien 2A (HDC3)



6b. Clip de maintien 3A (HDC2)



7. Clip mural



Performance



Capacité de charge du système

		Charge max. (kg/m ²)	
Distance des suspentes (mm)	Dimension modulaire (mm)	Flèche max. de 2,5 mm	Flèche max. de 4,0 mm
1200	600 x 600	9,9	16,5
1200	1200 x 600	10,9	17,9

La capacité de charge du système est déterminée selon une flèche maximale des composants individuels, soit 1/500 de la portée ou de la flèche cumulative de tous les composants structurels, sans dépasser 2,5 ou 4,0 mm. La capacité de charge est considérée comme une charge répartie régulièrement en kg/m², le poids de la dalle n'étant pas inclus.



Résistance à la corrosion

Classe B (EN13964)



Démontage

Les dalles montées dans le Rockfon System T24 A Impact 2A/3A sont démontables.



Résistance au feu

Certains systèmes de plafond Rockfon ont été testés et classés selon la norme européenne EN 13501-2 et/ou les normes nationales. Veuillez contacter Rockfon pour plus d'informations.



Résistance aux chocs

Classe 2A en 3A, testé conformément à EN13964-Annexe D. Les classifications de résistance aux chocs confirment que le système résiste aux impacts accidentels ou occasionnels.

Aperçu des dalles compatibles

Rockfon System T24 A Impact 2A/3A est compatible avec les dalles Rockfon suivantes:

			Dimensions (mm)				
Classe de résistance aux chocs	Dalles	Epaisseur (mm)	600 x 600	1200 x 600	Type de bord	Système	Clips
2A	Rockfon Boxer	40	•	•	A	2890 Click	HDC 3
3A	Rockfon Boxer	25	•	•	A	2890 Click	HDC 2

Installation de l'ossature

Agencement de l'ossature et emplacement des suspentes

Les dalles mentionnées à la page 4 peuvent être installées dans Rockfon System T24 A Impact 2A/3A (pour d' autres options de dalles, voir le tableau à la page 4). Plusieurs possibilités de configuration sont illustrées ci-dessous, en fonction de la dimension de la dalle.

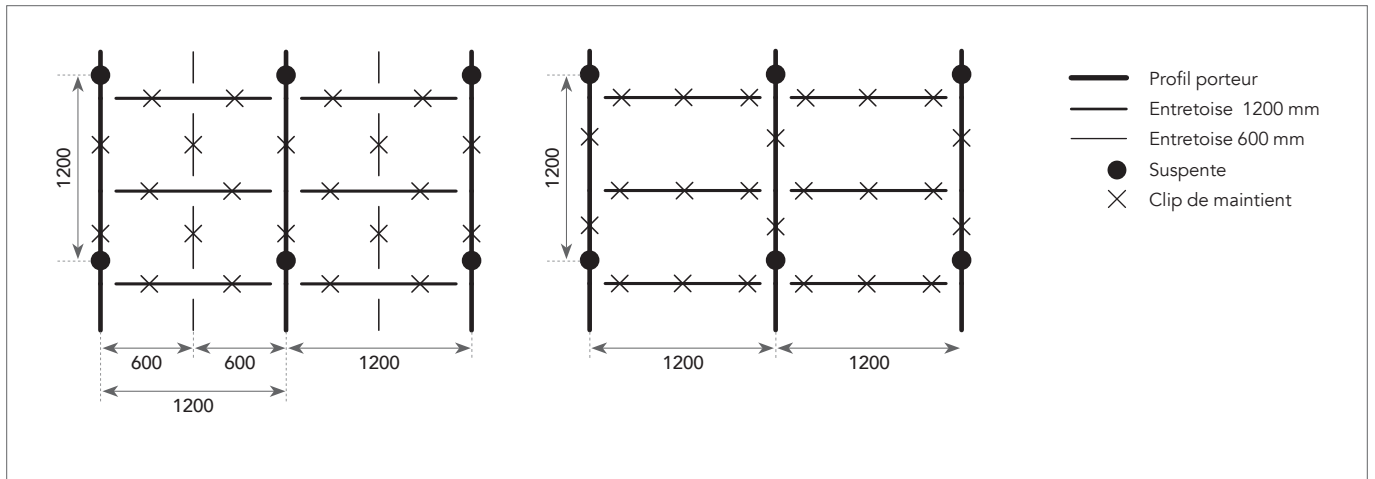

Recommandations pour l'installation

Pendant et après l'installation de l'ossature, il est important de s'assurer que l'alignement des profils bandraster soit parfaitement horizontal. Une différence de niveau maximale de +/- 1 mm entre les profils est tolérée. Cette tolérance est valable dans toutes les directions.

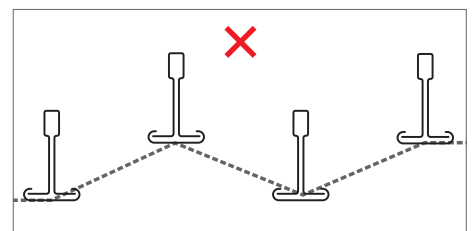
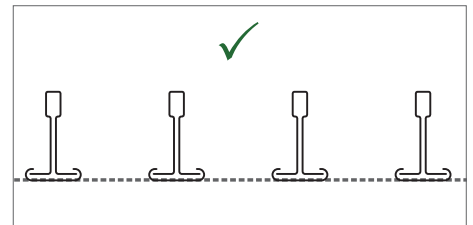

Il est important de vérifier la perpendicularité des angles entre les profilés porteurs bandraster et les entretoises T24. Il suffit de comparer la longueur des deux diagonales. Voir exemples et tolérances recommandées sur les schémas à droite.

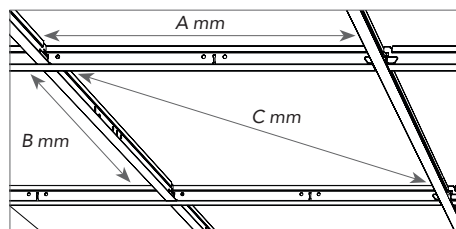

Dimension modulaire (A x B)	Diagonale (C)	Tolérance
mm		
600 x 600	814,6	+/- 0,5
1200 x 600	1309,5	

Profondeur minimale de l'installation (mm)

La profondeur d'installation est définie par la distance séparant la face inférieure de la dalle et la face inférieure de la construction existante où les suspentes sont fixées. D est la profondeur minimale de l'installation pour une installation en toute facilité.

Méthode de montage	D = Méthode de montage
Profils en T avec suspentes.	150 mm

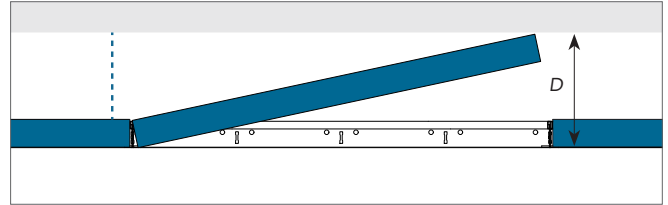

Options de finitions périphériques

Vous trouverez ci-après des exemples de finitions périphériques.
Vous trouverez plus d'informations sur www.rockfon.be

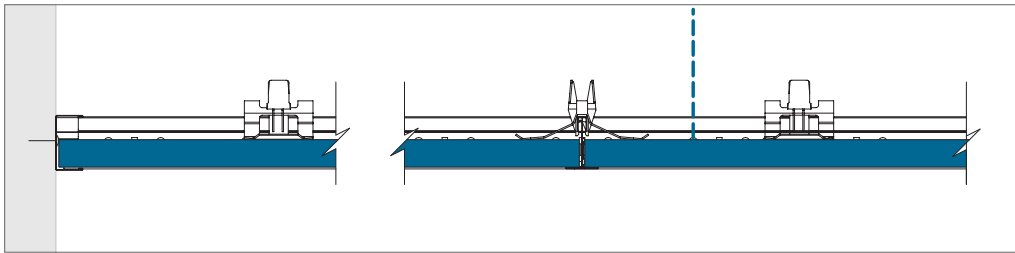

Finition périphérique avec cornière de rive et clip mural (Classe de résistance aux chocs 3A, épaisseur de la dalle 20 mm).

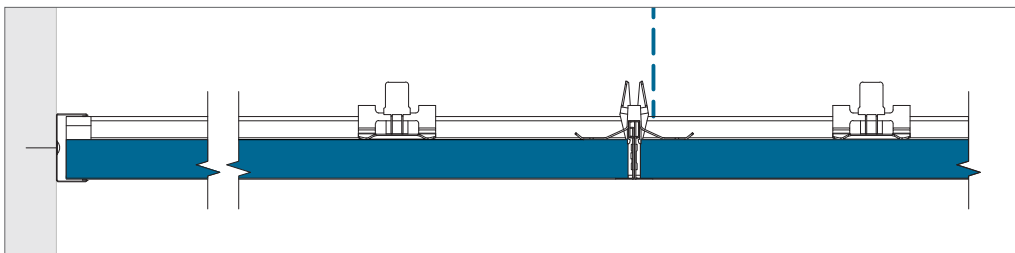

Finition périphérique avec cornière de rive et clip mural (Classe de résistance aux chocs 3A, épaisseur de la dalle 25 mm).

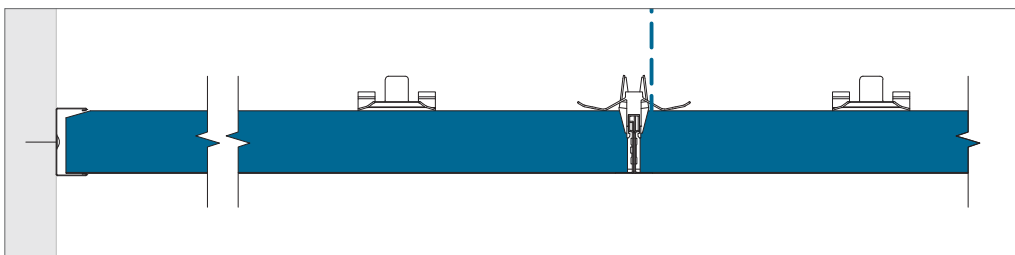

Finition périphérique avec cornière de rive (Classe de résistance aux chocs 2A, épaisseur de la dalle 40 mm).
Découper la dalle pour l'ajuster au cornière de rive.

Intégration de l'équipement

Les dalles de plafond Rockfon sont faciles à couper. Les équipements s'intègrent donc très aisément dans les dalles Rockfon. Les découpes peuvent être réalisées au moyen d'un simple couteau.

Quand le système est prêt à porter la charge, Rockfon recommande d'utiliser des pattes de support supplémentaires ou une platine pour répartir le poids de l'équipement. La taille de la platine ne doit pas être supérieure au module de 600 x 600 mm. L'utilisation de suspentes supplémentaires pour résoudre la flèche dans le

système de plafond est fortement recommandée. Quand on utilise les pattes de support pour répartir le poids de l'installation, Rockfon recommande une portée maximale de 600 mm et l'utilisation des suspentes supplémentaires pour contrebalancer une éventuelle flèche du système de plafond. Tous les équipements intégrés installés dans le Rockfon System T24 A Impact 2A/3A doivent avoir subi un test de résistance aux chocs.

Aménagement

Un bon aménagement du lieu de travail diminuera les besoins de remaniement et réduira la quantité de dalles endommagées. Rockfon recommande de préparer les lieux avec suffisamment d'anticipation, conjointement avec les autres installateurs qui travailleront sur le plafond à suspension ou à proximité. Ainsi, les dalles du plafond ne seront pas abîmées et les tâches à la surface du plafond pourront être évitées, ce qui réduira les coûts d'exécution.

Aperçu de la capacité de charge

	Poids des installations		
	< 0,25 kg/pcs	0,25 ≥ 3,0 kg/pcs	> 3,0 kg/pcs
Intégration de petits équipements ; spots ou plafonniers, haut-parleurs, ventilation, etc.	Dessin A	Dessin B	Suspension indépendante
Intégration de grands équipements ; plafonniers, hautparleurs, ventilation, etc.	Dessin A	Dessin B	Suspension indépendante
Éclairage modulaire ou appareil à ventilation	Dessin C; Capacité de charge du système (si uniformément répartie sur ossature en kg/m²)		

Quand vous réalisez l'installation des équipements techniques dans le Rockfon Sytem T24 A Impact 2A/3A , vous devez toujours respecter les réglementations régionales en matière de montage si celles-ci sont plus strictes que les contraintes de capacité de charge que Rockfon recommande dans le tableau ci-dessus.

La classification de résistance aux chocs 2A/3A déclarée par Rockfon ne couvre pas les appliques ou autres équipements intégrés. Tous les équipements utilisés doivent être testés pour leur résistance aux chocs 2A/3A et garantis par leur fournisseur.

Contactez le service technique local de Rockfon pour plus d'informations sur les systèmes d'éclairage adaptés et les accessoires.

Dessin A

L'intégration de spot, détecteur de fumée, haut-parleur, etc. (pesant < 0,25 kg/pcs).
Rockfon recommande d'installer les spots et les plafonniers au centre de la dalle.

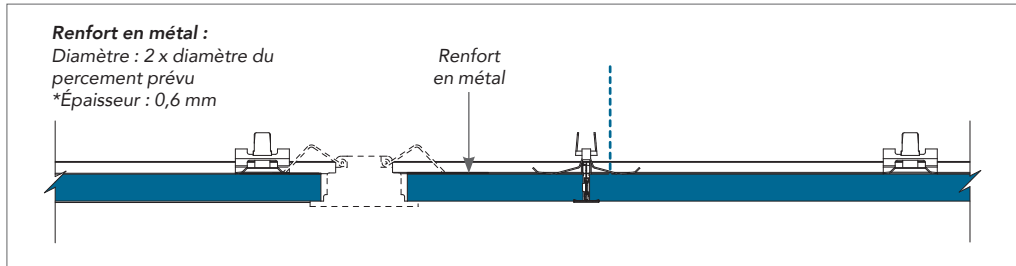

* L'épaisseur du renfort en contreplaqué ou en métal doit être adaptée en fonction du poids, de la taille et de la position de l'équipement technique (par exemple downlight ou haut-parleur). Le renfort en contreplaqué ou en métal lui-même ne peut pas dévier après l'installation de l'équipement technique.

Dessin B

L'intégration d'un spot, plafonnier, détecteur de fumée, haut-parleur, etc. (pesant $0,25 \geq 3,0$ kg/pcs). L'utilisation d'une platine appropriée pour distribuer la charge sur l'ossature (tel que montré) ou l'utilisation de pattes de support pour distribuer la charge sur le système d'ossature est fortement recommandée. L'utilisation de suspentes supplémentaires pour éviter une flèche excessive et l'installation de l'éclairage au centre de la dalle sont fortement recommandées.

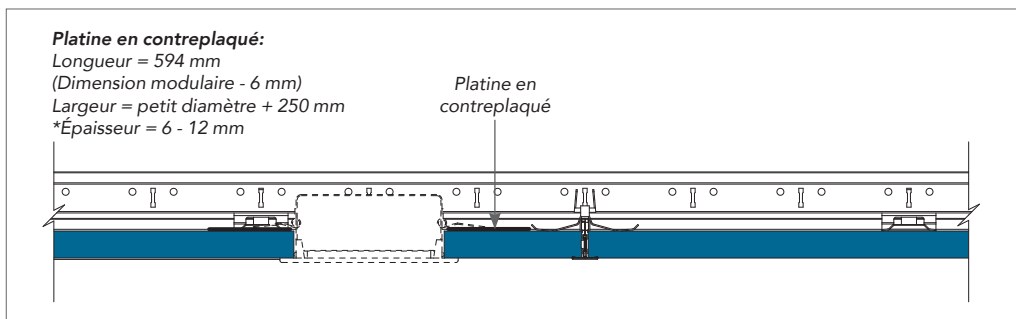
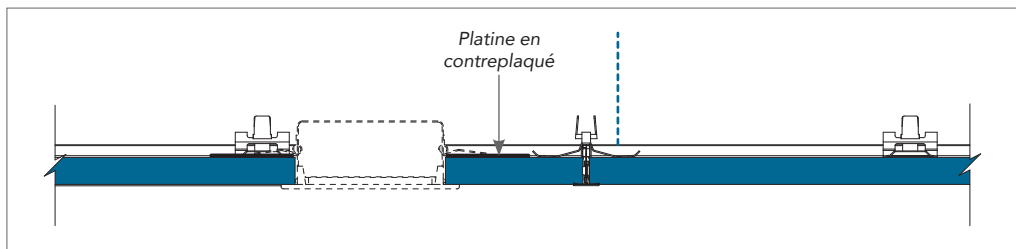

* L'épaisseur du renfort en contreplaqué ou en métal doit être adaptée en fonction du poids, de la taille et de la position de l'équipement technique (par exemple downlight ou haut-parleur). Le renfort en contreplaqué ou en métal lui-même ne peut pas dévier après l'installation de l'équipement technique.

Dessin C

Les profilés en T doivent en outre être suspendus à l'emplacement du luminaire afin de se conformer aux classes 2A et 3A.

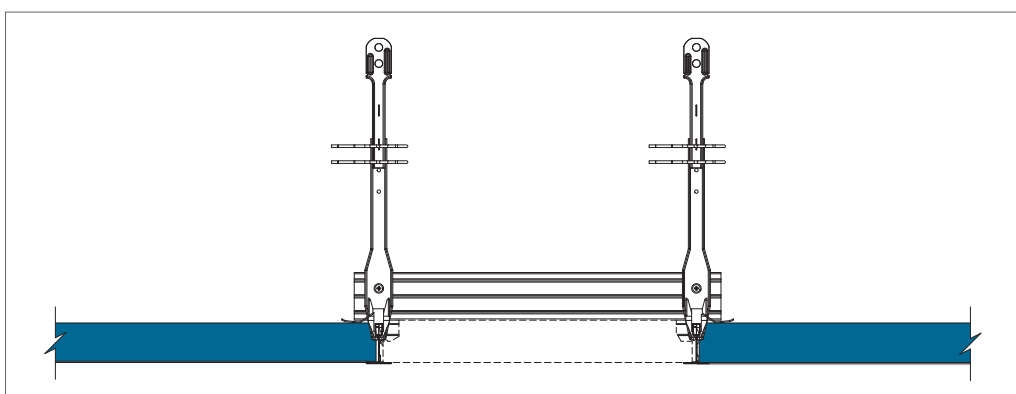

Aperçu de la résistance aux chocs

Classification	Rockfon system	Dalle	Epaisseur (mm)	Bord	Dimensions couvertes	Ossature	Clips
1A	Rockfon System Olympia ^{Plus} A Impact 1A	Rockfon Boxer	40	A	1160 x 1160	Rockfon System Olympia ^{Plus} A Impact 1A	Hold down frame
1A protection limitée aux impacts de ballons	Rockfon System HAT A	Rockfon VertiQ A HAT	40	A HAT	1200 x 1200, 2700 x 1200	Profiles omega (profils HAT)	-
2A	Rockfon System T24 A Impact 2A/3A	Rockfon Boxer	40	A	600 x 600, 1200 x 600,	Chicago Metallic T24 Click 2890	HDC 3
3A	Rockfon System T24 A Impact 2A/3A	Rockfon Boxer	25	A	1200 x 600	Chicago Metallic T24 Click 2890	HDC 2

Recommandations générales pour l'installation

Jonction entre le plafond et le mur ou autre surface verticale

Les finitions périphériques doivent être fixées aux surfaces verticales et au niveau requis, au moyen de pièces de fixation appropriées tous les 300-450 mm. Assurez-vous que les joints mis bout à bout entre les longueurs des finitions attenantes sont nets, et que la finition est sans pli et reste rectiligne et nivelée. Pour améliorer l'esthétique, utilisez une longueur de finition aussi grande que possible. La longueur de coupe minimale recommandée est de 300 mm.

Angles

Les angles des finitions périphériques doivent être parfaitement assemblés en onglet. Les assemblages en onglets avec un chevauchement sont acceptés pour les finitions en métal sur des raccords d'angle internes, sauf mention contraire.

Ossature

Sauf mention contraire, le plafond doit être fixé symétriquement. Les suspentes doivent être fixées avec des éléments de fixation appropriés et aux profilés porteurs à des intervalles de 1200 mm (ou moins avec de plus grosses charges). Si possible, les dalles périphériques doivent être d'une largeur supérieure à 200 mm.

Les profilés porteurs doivent être placés à des intervalles de 1200 mm pour les dimensions modulaires 600 x 600 mm et 1200 x 600 mm.

Pour l'installation de l'ossature, veillez à ce que les profilés en T soient parfaitement alignés, et que les alignements horizontaux et les diagonales des modules soient égaux (voir exigences et tolérances à la page 5). Les raccords des profilés porteurs doivent être bien étalés. Une suspente doit être placée à 150 mm de l'élément de dilatation et à 450 mm de l'extrémité du profilé porteur.

Des suspentes supplémentaires peuvent être nécessaires pour porter le poids des équipements du plafond.

Dalles

Il est conseillé d'utiliser du nitrile propre ou des gants en PU lors de l'installation des dalles Rockfon afin d'éviter les traces de doigts et les salissures à la surface.

Pour améliorer l'environnement de travail, nous recommandons aux installateurs de toujours suivre les méthodes habituelles de travail et les conseils en matière d'installation inclus dans nos emballages.

Il est très facile de réaliser les découpes avec un couteau pointu. Toutes les chutes de chantiers et déchets doivent être traités selon les réglementations locales de chantier.

Remarque! Certaines surfaces lisses et mates sont directionnelles. Pour garantir la cohérence du plafond définitif, il est important de monter toutes les dalles dans la direction indiquée par la flèche située à l'arrière de chaque dalle.

Outils

Rockfon a développé des outils spécifiques disponibles sur www.rockfon.be



Consultez notre bibliothèque CAD en ligne ou notre portail BIM pour vous aider à concevoir votre projet.

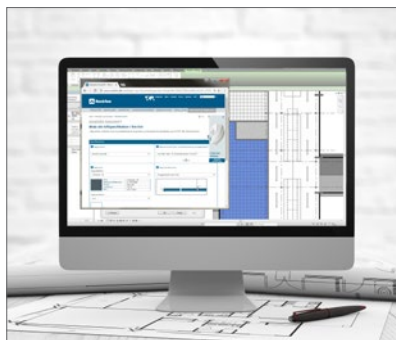

Obtenez les documents de spécification de nos produits sur notre site Web.



Explorez notre bibliothèque de projets référents sur notre site Web

Rockfon® est une marque déposée
du Groupe ROCKWOOL.

 twitter.com/RockfonOfficial

 linkedin.com/company/Rockfon-as

 instagram.com/Rockfon_official

 youtube.com/RockfonBelgium

03.2020 | Tous les codes couleurs mentionnés s'appuient sur le système NCS – Natural Colour System® – utilisés sous licence et la propriété de NCS Colour AB, Stockholm 2012 ; ou la couleur RAL standard. Document non contractuel. Modifications sans préavis.



Rockfon
(ROCKWOOL BVBA)
Oud Sluisstraat 5
2110 Wijnegem
Belgique

T +32 (0)2 715 68 68
F +32 (0)2 715 68 69

info@rockfon.be
www.rockfon.be