

Rockfon® System Bandraster A™

Description du système

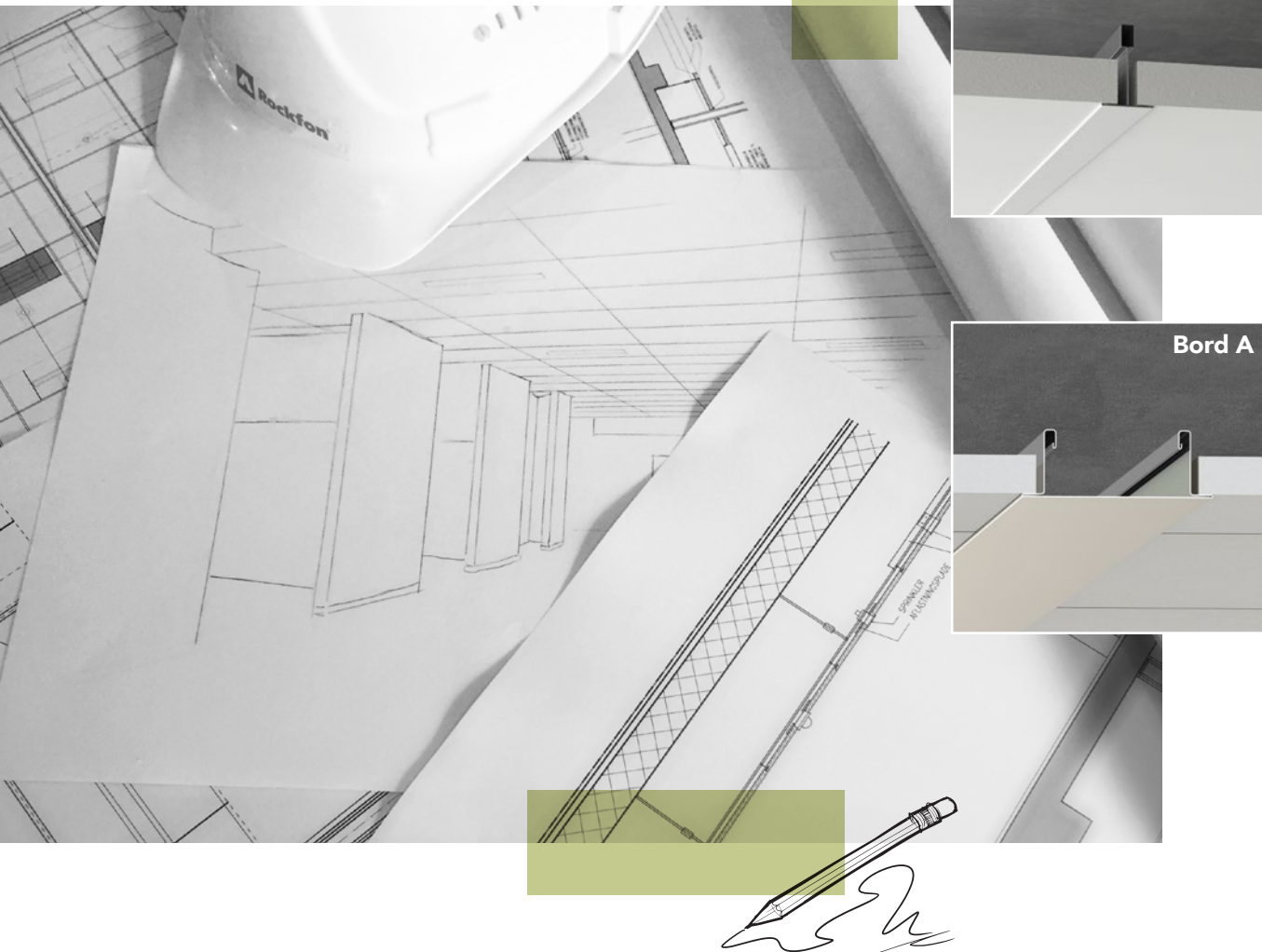

Système de plafond visible Standard

- Système de plafond développé pour une configuration flexible de grands espaces et le positionnement de cloisons de séparation
- Chaque dalle est démontable permettant un accès facile et rapide aux installations
- Protection contre le feu et isolation acoustique renforcées en combinaison avec les barrières Rockfon

Description

Idéal pour les grands espaces, le système de plafond **Rockfon System Bandraster A** crée un mouvement unidirectionnel unique. Ce système de plafond à lisses plates visibles associe le système Chicago Metallic 100 mm Bandraster 3100 et les dalles Rockfon à bord droit A. Standard il se compose d'une lisse plate en acier galvanisé blanc de 100 mm (d'autres largeurs sont également disponibles) et d'entretoises T24 de 38 mm de hauteur montées dans la longueur des dalles de plafond. Le système est suspendu

à l'aide de suspentes nonius. Polyvalent, ce système peut être utilisé pour fixer des cloisons de séparation, installer des barrières d'isolation acoustique verticales et des protections contre l'incendie dans le vide de plafond. L'intégration de luminaires et de grilles de ventilation peut se faire facilement. Ce système permet un montage et démontage rapide. D'autres largeurs (50 mm, 75 mm, 125 mm et 150 mm) de lisses plates sont également disponibles. Veuillez prendre contact avec Rockfon pour plus d'informations.

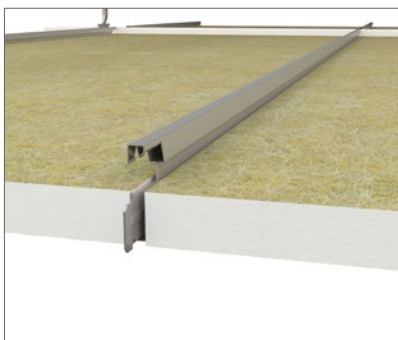
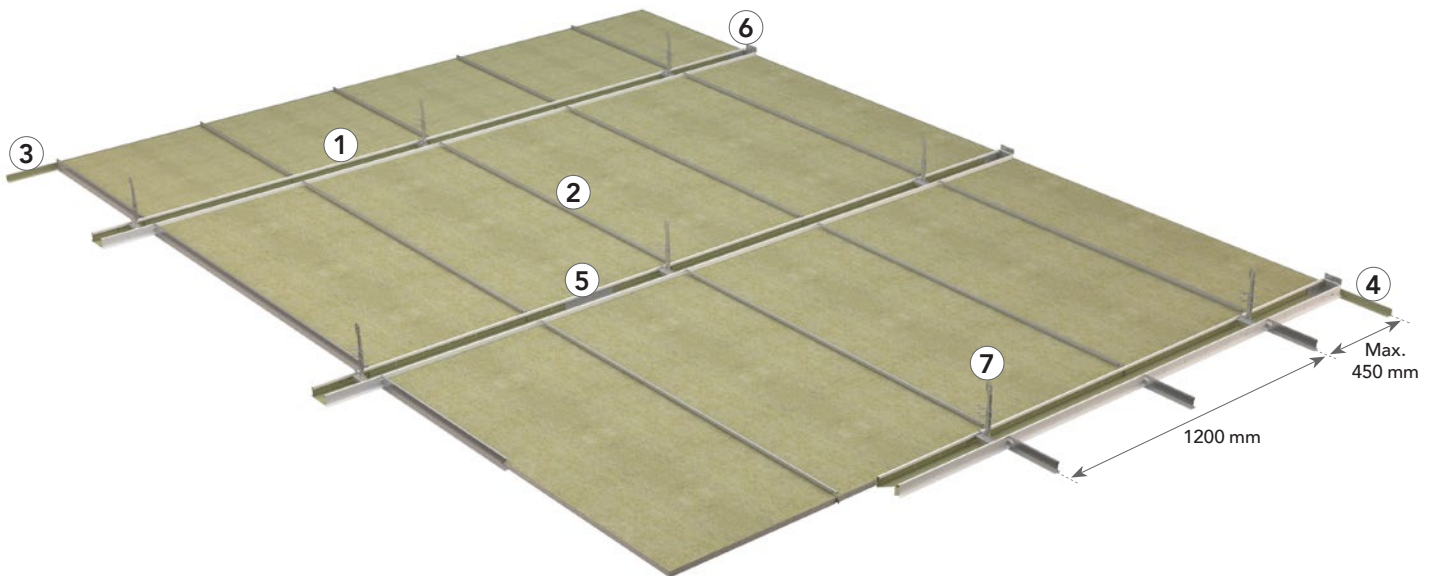

Raccord perpendiculaire entre les entretoises T24 et les bandrasters.

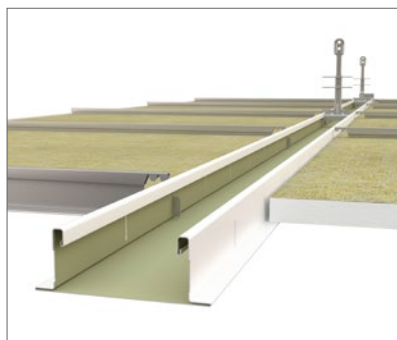

Une dalle reposant sur des entretoises T24 et un bandraster.

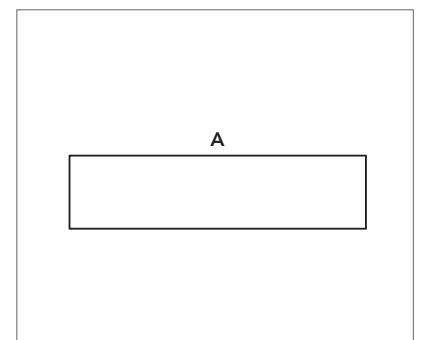

Le bord droit A permet un montage et démontage.

Guide de consommation et composants du système

Dalle	Chicago Metallic 100 mm Bandraster						Cornières de rive		Accessories					
	1	2					3	4	5	6	7		8	
Dalle à bord A	Profil porteur bandraster 100 mm 3600 mm	Entretoise T24 1200 mm	Entretoise T24 1500 mm	Entretoise T24 1800 mm	Entretoise T24 2100 mm*	Entretoise T24 2400 mm*	Cornière de rive en L 24 x 24	Cornière à joint creux	Raccord longitudinal pour bandraster 100 mm	Raccord mural pour bandraster 100 mm	Suspente nonius - Partie inférieure	Suspente nonius - Partie supérieure	Raccord en croix pour bandraster 100 mm	
Dimension modulaire (mm)	Consommation/m ²													
1200 x 300	2,78 pcs/m ²	0,78 mct/m ²	3,33 mct/m ²	-	-	-	-	1)	1)	0,22 pcs/m ²	1)	1)	1)	1)
1500 x 300	2,22 pcs/m ²	0,63 mct/m ²	-	3,33 mct/m ²	-	-	-	1)	1)	0,17 pcs/m ²	1)	1)	1)	1)
1800 x 300	1,85 pcs/m ²	0,53 mct/m ²	-	-	3,33 mct/m ²	-	-	1)	1)	0,15 pcs/m ²	1)	1)	1)	1)
2100 x 300	1,59 pcs/m ²	0,46 mct/m ²	-	-	-	3,33 mct/m ²	-	1)	1)	0,13 pcs/m ²	1)	1)	1)	1)
2400 x 300	1,39 pcs/m ²	0,40 mct/m ²	-	-	-	-	3,33 mct/m ²	1)	1)	0,11 pcs/m ²	1)	1)	1)	1)
1200 x 600	1,38 pcs/m ²	0,78 mct/m ²	1,67 mct/m ²	-	-	-	-	1)	1)	0,22 pcs/m ²	1)	1)	1)	1)
1500 x 600	1,11 pcs/m ²	0,63 mct/m ²	-	1,67 mct/m ²	-	-	-	1)	1)	0,17 pcs/m ²	1)	1)	1)	1)
1800 x 600	0,93 pcs/m ²	0,53 mct/m ²	-	-	1,67 mct/m ²	-	-	1)	1)	0,15 pcs/m ²	1)	1)	1)	1)
2100 x 600	0,79 pcs/m ²	0,46 mct/m ²	-	-	-	1,67 mct/m ²	-	1)	1)	0,13 pcs/m ²	1)	1)	1)	1)
2400 x 600	0,69 pcs/m ²	0,40 mct/m ²	-	-	-	-	1,67 mct/m ²	1)	1)	0,11 pcs/m ²	1)	1)	1)	1)

1) La consommation dépend de la configuration de la pièce.

* Entretoises de 75 mm de hauteur.

Dalle à bord A



Chicago Metallic 100 mm Brandraster 3100

1. Profil Porteur bandraster 100 mm 3600 mm



D'autres largeurs (50 mm, 75 mm, 125 mm et 150 mm) de bandrasters sont également disponibles. Veuillez prendre contact avec Rockfon pour plus d'informations.

2. Entretoise T24 Hook



Attention : la longueur de l'entretoise dépend de la dimension modulaire et de la largeur des bandrasters. Pour plus d'informations contacter Rockfon.

Cornières de rives

3. Cornière de rive en L 24 x 24



4. Cornière à joint creux



Accessories

5. Raccord longitudinale pour bandraster 100 mm



6. Raccord mural pour bandraster 100 mm



7. Suspente nonius



8. Raccord en croix pour bandraster 100 mm



Performance



Capacité de charge du système

Distance des suspentes (mm)	Dimension modulaire (mm)	Charge max. (kg/m ²)	
		Flèche max. De 2,5 mm	Flèche max. De 4,0 mm
1200	1200 x 300	26,1	26,1
1200	1500 x 300	14,1	21,1
1200	1800 x 300	7,1	12,3
1200	2100 x 300	15,3*	15,3*
1200	2400 x 300	11,5*	13,4*
1200	1200 x 600	18,3	26,1
1200	1500 x 600	8,3	13,7
1200	1800 x 600	4,0	6,8
1200	2100 x 600	12,0*	15,3*
1200	2400 x 600	7,5*	12,8*

* Entretoises de 75 mm de hauteur.



Résistance à la corrosion

Classe B (EN13964)



Démontage

Les dalles montées dans le Rockfon System Bandraster A sont entièrement démontables.



Réaction au feu

Certains systèmes de plafond Rockfon ont été testés et classes selon la norme européenne EN 13501-2 et/ou les normes nationales. Veuillez contacter Rockfon pour plus d'informations.

Dalles compatibles

Rockfon system bandraster a est compatible avec les dalles Rockfon suivantes :

Dalles	Épaisseur (mm)	Dimensions (mm)									
		1200 x 300	1500 x 300	1800 x 300	2100 x 300	2400 x 300	1200 x 600	1500 x 600	1800 x 600	2100 x 600	2400 x 600
Rockfon Blanka®	20	•	•	•			•	•	•		
	25				•	•				•	•
Rockfon® Sonar®	20	•	•	•			•	•	•		
	25				•	•				•	•
Rockfon Blanka® dB 40	30	•	•	•			•	•	•		
Rockfon Blanka® dB 42	40	•	•	•			•	•	•		
Rockfon Blanka® dB 44	50	•	•	•			•	•	•		
Rockfon® Sonar® dB 40	30	•	•	•			•	•	•		
Rockfon® Sonar® dB 42	40	•	•	•			•	•	•		
Rockfon® Sonar® dB 44	50	•	•	•			•	•	•		

Installation de l'ossature

Agencement de l'ossature et emplacement des suspentes nonius

Les dalles Rockfon A peuvent être installées dans le Rockfon System Bandraster A. Quelques options d'agencement sont présentées ci-dessous selon les dimensions de la dalle.

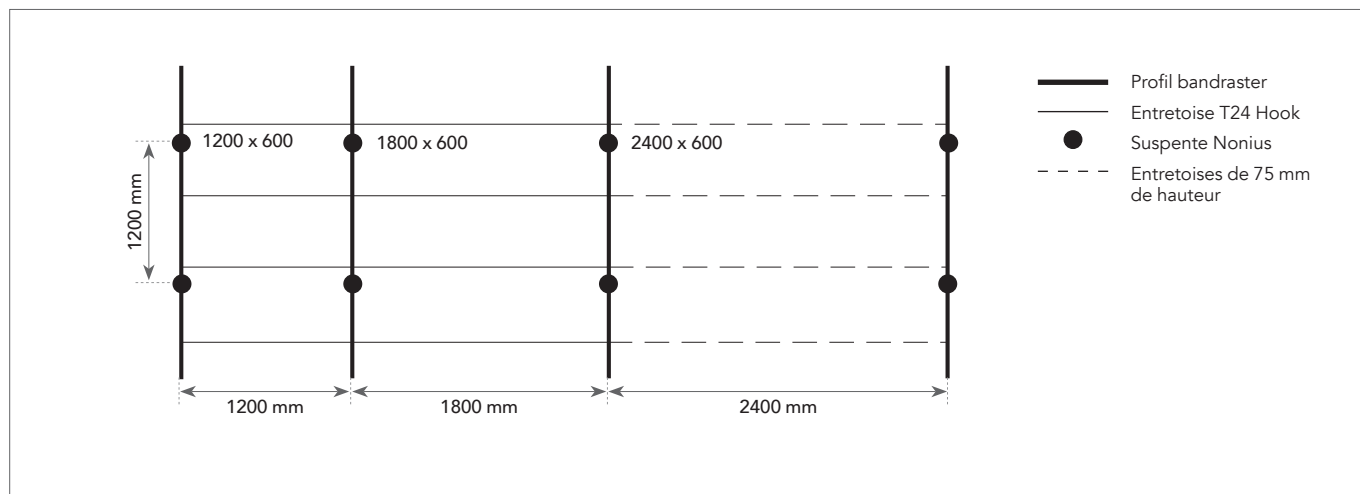

Recommandations pour l'installation

Pendant et après l'installation de l'ossature, il est important de s'assurer que l'alignement des profils bandraster soit parfaitement horizontal. Une différence de niveau maximale de +/- 1 mm entre les profils est tolérée. Cette tolérance est valable dans toutes les directions.

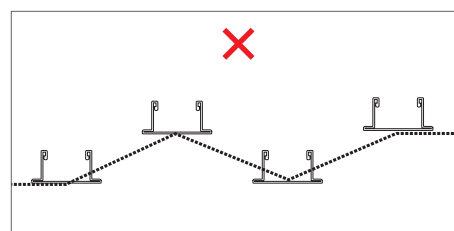
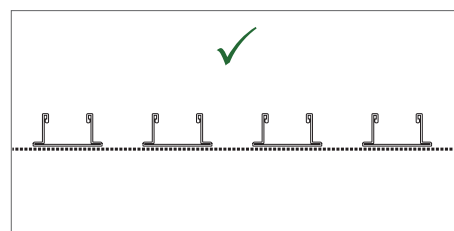

Il est important de vérifier la perpendicularité des angles entre les profilés porteurs bandraster et les entretoises T24. Il suffit de comparer la longueur des deux diagonales. Voir exemples et tolérances recommandées sur les schémas à droite.

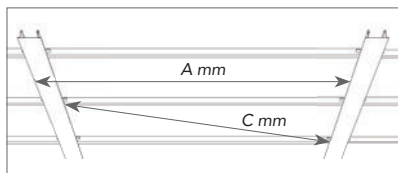

Dimension modulaire (A)	Diagonale (C)	Tolerance
mm		
1200 x 600	1309,48	+/- 0,5
1500 x 600	1584,41	
1800 x 600	1867,07	
2100 x 600	2154,43	
2400 x 600	2444,82	

Installation des dalles

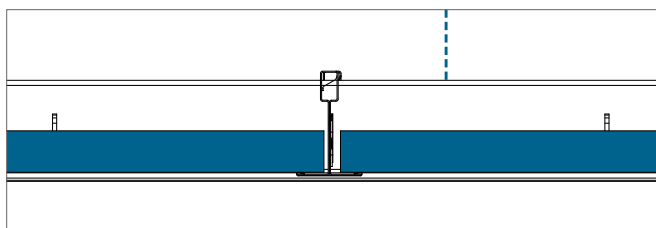

Coupe bord droit A et de l'entretoise.

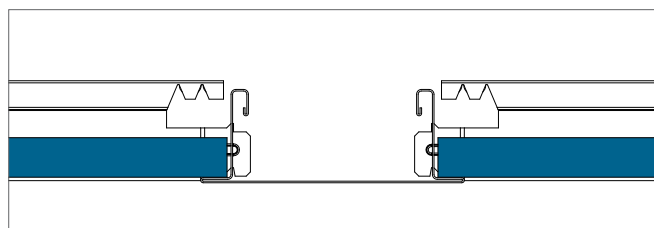

Coupe bord A et du profil bandraster.

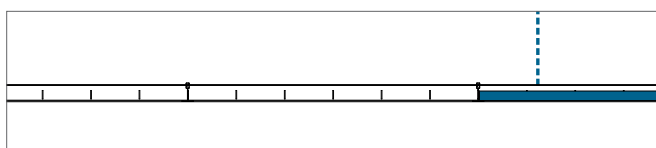

Installez la première dalle entre les deux entretoises.

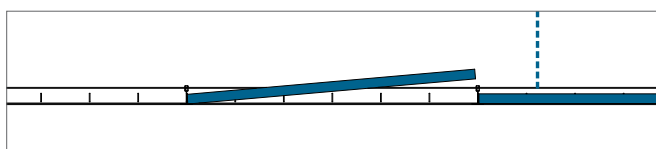

Déposez prudemment la dalle suivante dans le système.

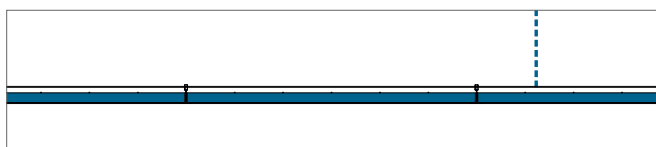

Installez la dalle suivante en procédant de la même façon.

Profondeur minimale de l'installation

Les dalles installées dans le Rockfon System Bandraster A sont entièrement démontables. La profondeur d'installation est définie par la distance séparant la face inférieure de la dalle et la face inférieure de la construction existante où les suspentes sont fixées. D est la profondeur minimale de l'installation pour une installation et un démontage en toute facilité.

Epaisseur de la dalle	Dimension modulaire	D
mm		
20-25	1200 x 600, 1500 x 600, 1800 x 600, 2100 x 600, 2400 x 600	150
30		200
40		
50		

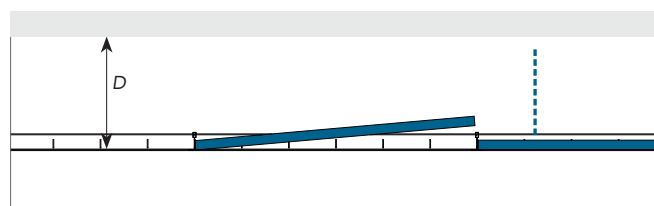

Options de finitions périphériques

Vous trouverez ci-après des exemples de finitions périphériques. Vous trouverez plus d'informations sur www.rockfon.be

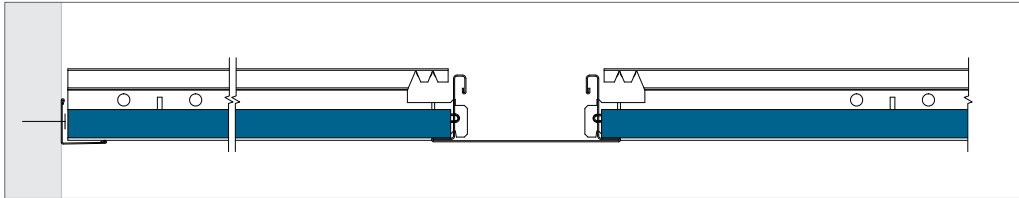

Finition périphérique avec cornière de rive en L.

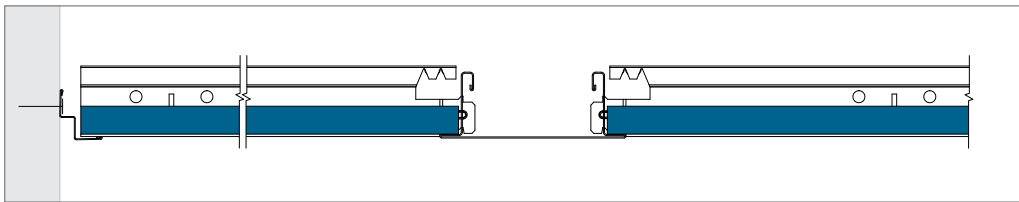

Finition périphérique avec cornière à joint creux.

Intégration de l'équipement

Les dalles de plafond Rockfon sont faciles à couper. Les équipements s'intègrent donc très aisément dans les dalles Rockfon. Les découpes peuvent être réalisées au moyen d'un simple couteau.

Quand le système doit assurer une capacité de support de charge, Rockfon recommande d'utiliser des bras de support supplémentaires ou un renfort pour répartir le poids de l'équipement. La taille du renfort ne doit pas être supérieure au module de 600 x 600 mm. L'utilisation de suspentes supplémentaires pour résoudre la flèche dans le système de plafond est fortement recommandée. Quand on utilise les bras de support pour répartir le poids de l'équipement technique Rockfon recommande d'utiliser des suspentes supplémentaires pour compenser le fléchissement du système de plafond.

Aménagement

Un bon aménagement du lieu de travail diminuera les besoins de remaniement et réduira la quantité de dalles endommagées. Rockfon recommande de préparer l'aménagement des lieux avec suffisamment d'anticipation, conjointement avec les autres installateurs qui travailleront dans le plafond ou à proximité. Ainsi, les dalles du plafond ne seront pas abîmées et le salissement du plafond pourra être évité, ce qui réduira les coûts d'exécution.

Aperçu de la capacité de charge

	POIDS DES INSTALLATIONS		
	< 0,25 kg/pcs	0,25 ≥ 3,0 kg/pcs	> 3,0 kg/pcs
Intégration de petits équipements; spots ou plafonniers, haut-parleurs, ventilation, etc.	Dessin A	Dessin B	Suspension indépendante
Intégration de grands équipements ; plafonniers, haut-parleurs, ventilation, etc.	Dessin A	Dessin B	Suspension indépendante
Eclairage modulaire ou appareil à ventilation	Dessin C; Capacité de charge du système (si uniformément répartie sur l'ossature en kg/m²)		

Quand vous réalisez l'installation des équipements avec le Rockfon System Bandraster A, vous devez toujours respecter les réglementations régionales en matière de montage si celles-ci sont plus strictes que les contraintes de capacité de charge que Rockfon recommande dans le tableau ci-dessus.

Contactez le service technique local de Rockfon pour plus d'informations sur les systèmes d'éclairage, les accessoires et la disponibilité des dessins CAD des différents équipements intégrés dans le Rockfon System Bandraster Dzn/AEX. Des solutions spéciales avec des équipements intégrés sont, le cas échéant, présentées en page 11 de ce document ; « Outils ».

Dessin A

L'intégration d'un spot, d'un détecteur de fumée, d'un haut-parleur, etc. (poids < 0,25 kg/pc).

Rockfon recommande d'installer les spots et spots encastrés au centre de la dalle.

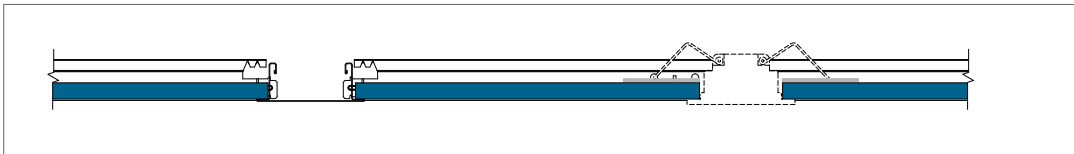
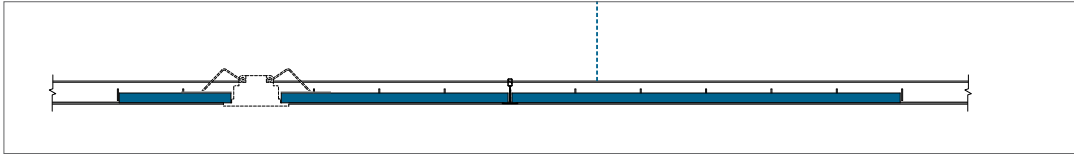

Dessin B

L'intégration d'un spot, d'un détecteur de fumée, d'un haut-parleur, etc. (poids 0,25 ≥ 3,0 kg/pc).

L'utilisation d'un renfort en contreplaqué pour répartir la charge au dos de la dalle (comme montré dans le détail) ou l'utilisation de bras de support pour répartir la charge sur l'ossature sont vivement recommandées. Le renfort en contreplaqué appuie sur les profils et non sur le panneau de plafond. L'utilisation de pattes de suspension supplémentaires et une installation centralisée de l'éclairage dans la dalle sont vivement conseillées.

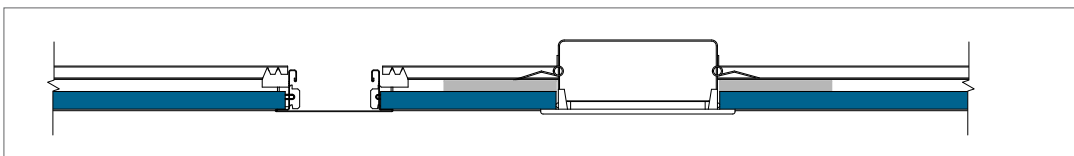
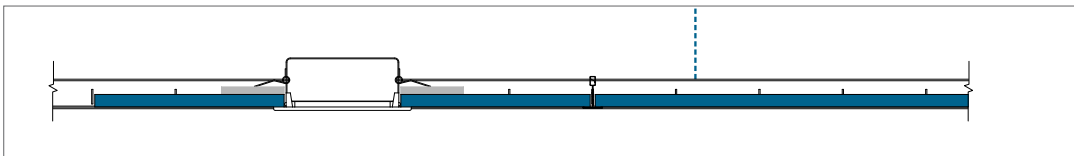

Dessin C

L'intégration d'un luminaire modulaire ou d'une grille de ventilation (uniformément répartis sur l'ossature avec un poids ≤ à la capacité de charge maximale du système. Il est vivement recommandé de suspendre l'équipement technique de façon indépendante. Vous pouvez également utiliser des équipements techniques déjà pourvus de bras de support sur au moins deux côtés opposés pour transférer le poids sur l'ossature. Cette solution permet d'éviter la rotation des profilés. Dans cette situation particulière bandrasters avec lumières préfabriqués doivent être utilisés pour connecter les profils-T avec le bandraster.

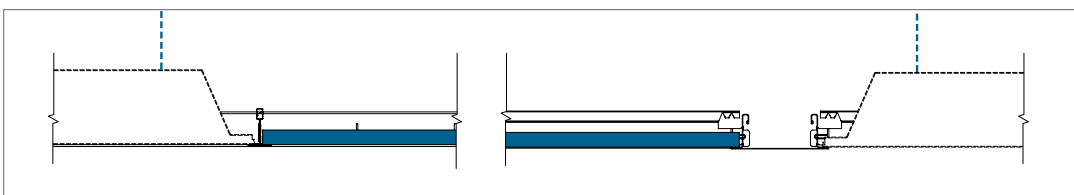

Solutions spécifiques

Solutions de barrière acoustique et de cloison de séparation

Les profils bandraster sont parfaits pour installer des barrières acoustiques. Les barrières acoustiques contribuent à maîtriser et à empêcher la transmission du bruit entre différentes pièces. Elles peuvent également être utilisées pour éviter la propagation du feu dans le vide du plafond. Il est tout à fait envisageable de combiner un système à bandraster avec des cloisons de séparation. Pour obtenir un raccord rigide entre le bandraster et la cloison de séparation, Rockfon recommande d'étayer les suspentes nonius comme indiqué dans le schéma et d'en ajouter une au centre (non illustré). Nous conseillons de placer les suspentes nonius « inclinées » tous les 1200 mm.



Bandraster à onglet

Cela permet de réaliser un raccord d'angle solide et propre.

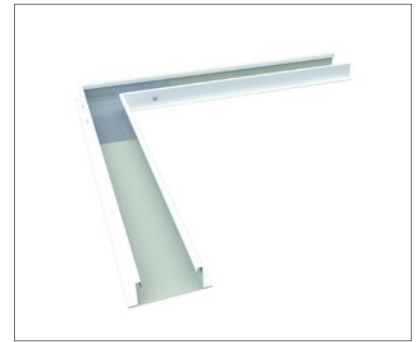

Connecteur en T

Patte de connecteur en T pour la connexion d'un profil en T entre deux profils bandraster. Si aucune lumière n'est prévue dans la bandraster, ce clip permet de réaliser une connexion croisée avec un profil en T.

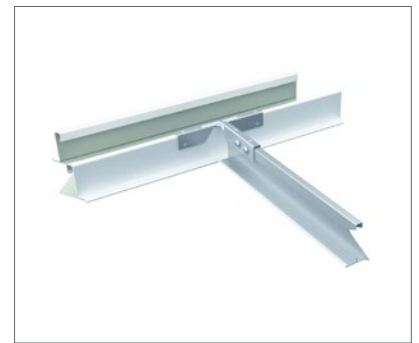

Pince à fentes

Cette pince permet de réaliser sur chantier des lumières supplémentaires dans la partie verticale du bandraster. Utilisez le bandraster avec lumières préfabriqués. La pince est utilisée quand occasionnellement une lumière supplémentaire est nécessaire afin de réaliser une connexion entre l'entretoise et le bandraster. Une configuration personnalisée des lumières est disponible sur demande.

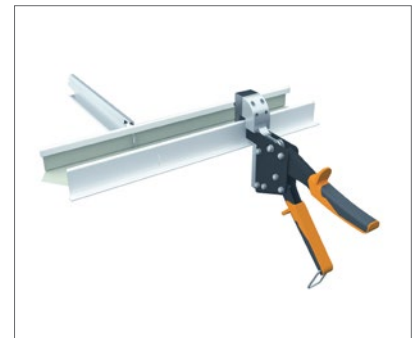

Recommandations générales pour l'installation

Jonction entre le plafond et le mur ou autre surface verticale

Le profil de rive doit être fixé sur les surfaces verticales au niveau requis en utilisant des fixations adéquates tous les 300-450 mm. Assurez-vous que les joints entre les profils de rive sont nets et que le profil ne présente pas de déformation et reste parfaitement droite et de niveau. Pour un résultat aussi esthétique que possible, utilisez le profil le plus longue possible. La longueur de coupe minimum recommandée est 300 mm.

Les lattes de finition en bois et les cornières à joint creux métalliques

Les lattes en bois et les cornières à joint creux métalliques ne sont pas compatibles avec les exigences feu. Quant il y a des exigences feu, les cornières de rive sont fixés tous les 300 mm.

Jonction entre plafond et surface verticale courbée

L'utilisation d'une cornière de rive courbe préformée constitue la méthode la plus adéquate. Rockfon peut fournir les informations nécessaires.

Angles

Les cornières de rive doivent être coupées proprement en onglet au niveau de tous les coins. Sauf spécification contraire, les onglets à chevauchement sont autorisés sur les cornières de rive métalliques au niveau des joints d'angle internes.

Ossature de suspension

Sauf spécification contraire, le plafond doit être posé de façon symétrique et les dalles de pourtour doivent dans la mesure du possible faire plus de 200 mm de largeur. Les suspentes doivent être fixées avec des fixations supérieures adaptées et positionnées dans le bandraster à intervalles de 1200 mm.

Outils

Rockfon a développé des outils spécifiques disponibles sur www.rockfon.be



Explorez notre bibliothèque de projets réferents sur notre site Web.

Pour une installation correcte de l'ossature, assurez-vous que les profils bandraster sont parfaitement alignés horizontalement et que les diagonales des modules sont égaux (voir exigences et tolérances à la page 5). Les joints des profilés porteurs doivent être décalées l'un par rapport à l'autre et un nonius doit être prévu à une distance max. de 450mm l'extrémité du bandraster par rapport au profil de rive.

Des points de suspension supplémentaires peuvent être nécessaires pour soutenir le poids des techniques dans le plafond.

Dalles

Il est recommandé d'utiliser des gants en nitrile ou PU propres pour monter les dalles Rockfon afin d'éviter les empreintes de doigts et la souillure des surfaces.

Les dalles sont découpées tout simplement avec un couteau bien acéré. Tous les découpages et trous doivent être traités selon les réglementations locales en matière de construction.

Pour un environnement de travail optimisé, nous recommandons aux installateurs de toujours observer les pratiques de travail communes et de suivre les conseils d'installation indiqués sur nos emballages.

Le montage des dalles à partir de 1800 x 600 mm se fait de préférence à deux. L'effet mécanique de fibres en contact avec la peau peut entraîner des démangeaisons temporaires. Nous vous recommandons de porter un masque de protection jetable lors de l'installation de dalles de plafond et de panneaux muraux dans des lieux non ventilés. Couvrez la peau exposée pour manipuler les produits. De même, portez des lunettes de protection lorsque vous travaillez avec des produits en hauteur. Éliminez les déchets conformément aux règlements locaux. Nettoyez la zone à l'aide d'un équipement d'aspiration. Les éventuelles démangeaisons peuvent être soulagées par un rinçage à l'eau froide avant le nettoyage.

Remarque ! Certaines surfaces lisses et mates sont directionnelles. Pour assurer l'uniformité du plafond fini, il est important que toutes les dalles soient montées dans une direction indiquée par la flèche imprimée au dos de chaque dalle.

Rockfon® est une marque déposée
du Groupe ROCKWOOL.

 twitter.com/RockfonOfficial

 linkedin.com/company/Rockfon-as

 instagram.com/Rockfon_official

 youtube.com/RockfonBelgium

02.2020 | Tous les codes couleurs mentionnés s'appuient sur le système NCS – Natural Colour System® – utilisés sous licence et la propriété de NCS Colour AB, Stockholm 2012 ; ou la couleur RAL standard. Document non contractuel. Modifications sans préavis.



Rockfon
(ROCKWOOL BVBA)
Oud Sluisstraat 5
2110 Wijnegem
Belgique

T +32 (0)2 715 68 68
F +32 (0)2 715 68 69

info@Rockfon.be
www.rockfon.be